

**VW・AUDI 4気筒車 Ignite VSD *alpha 16v* & Ignite VSD *alpha CI* 取り付け説明書**

商品内容 VH005ハーネス 本体 1本、黒ハーネス 60cm 1本、150mmタイラップ 10本、12mmアルミカラー 1個、VH017S 1個  
6X12フランジボルト 1個、6X25フランジボルト 1個、VH005取り付け説明書 1部

使用工具 コンビネーションレンチ、ラチェットレンチ、ドライバー、ウエス、パーツクリーナー

このハーネスを使用して、旧ギボシ端子タイプの Ignite VSD *alpha 16V*をお取付けの場合、品番 **CI004**が別途必要となります。

(1)から(12)までは Ignite VSD *alpha 16V* の取り付け説明となります。

(13)から(22)までは Ignite VSD *alpha CI* の取り付け説明となります。

1)コイルハーネスコネクタを外してください。

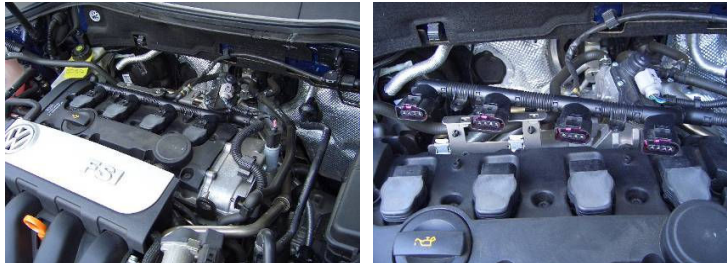

装着はゴルフVをモデルとしていますので、その他の車種に取り付けを行なう場合には装着位置が異なり、ますのでご了承ください。

2)コイルハーネス固定ブラケットを一旦外してください。



3)Ignite VSD *alpha 16v* ハーネスをコイルハーネス裏側より取り出し、コイルとハーネスコネクタの間に割り込ませてください。



EGRハーネスなどのコイルハーネス以外のハーネスが無理に引っばられないようにハーネスの取り回しを変えてください。



4)付属の12mmアルミカラーと6X25ボルトを使用してコイルハーネスを固定してください。



5)注意:下部配管には固定しないでください。





**本体脱落防止の為、次の2点は必ず守ってください。**

(6-1) Ignite VSD alpha 16v 本体やステーから油分・水分を取り除く為、パーツクリーナーやアルコールで脱脂を行なってください。

(6-2) Ignite VSD alpha 16v 本体やステーが冷えている場合にはドライヤーなどで暖めてから両面テープを貼ってください。

7) Ignite VSD **alpha 16v** ステーにVH017Sステーを取り付けてください。



8) 付属のナットを使用して本体を固定してください。



9) 赤ハーネスの片側をバッテリーのプラスターミナル、黒ハーネスをバッテリーのマイナスターミナルにそれぞれ取り付けてください。



10) 同色のハーネスをそれぞれ接続してください。

11) 余ったハーネスは付属のタイラップにてまとめてください。



12) イグニッションキーをONにしてIgnite VSD **alpha 16v** 本体のLEDが点灯している事を確認してください。

(この時点ではエンジンは始動しないでください。)



13) エンジンを始動し、異常のない事を確認して完成です。

#### その他注意事項

エンジン始動時などバッテリー電圧が一時的に低下した場合やバッテリーが弱っている場合には本体16V回路に過電流が流れ、一時的にLEDランプが消灯する場合がありますが本体の異常ではありません。この場合にはセルモーターや本体保護の為、バッテリーの交換をしてください。

LEDが消灯したままの場合には、本体の異常が考えられますので、お買い上げいただきました販売店様にご相談ください。

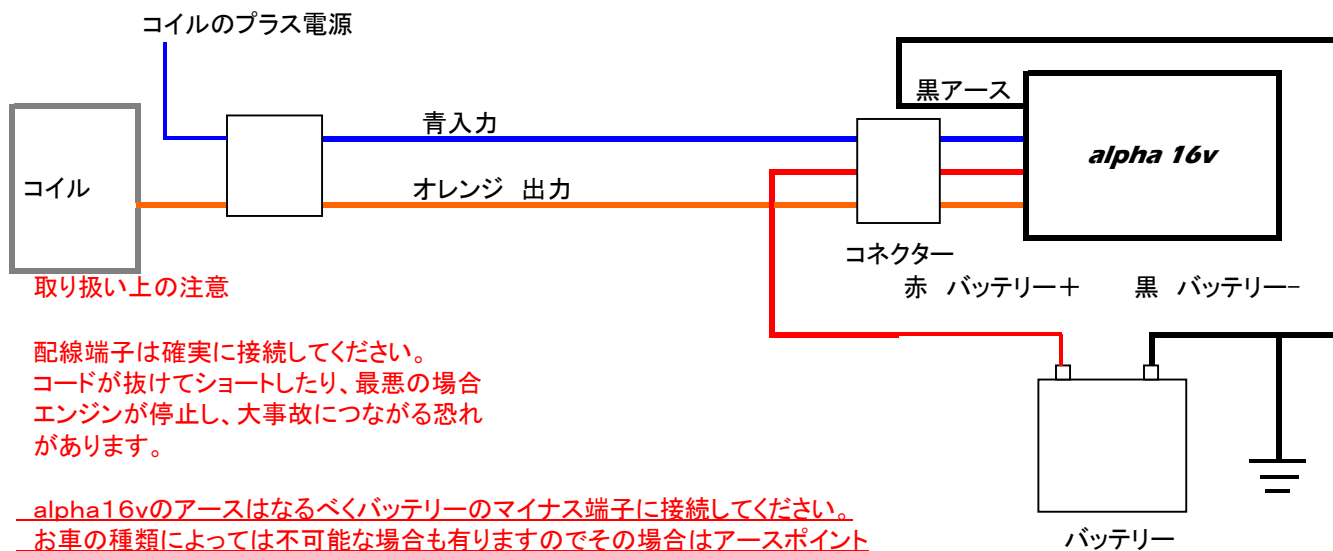

**取り扱い上の注意**

配線端子は確実に接続してください。  
コードが抜けてショートしたり、最悪の場合  
エンジンが停止し、大事故につながる恐れ  
があります。

alpha 16vのアースはなるべくバッテリーのマイナス端子に接続してください。  
お車の種類によっては不可能な場合も有りますのでその場合はアースポイント  
へ接続してください。

**重要事項**

本体内部に水分の混入の形跡がある場合には、保障対象外となりますのでお取付位置には十分ご注意くださいようお願いいたします。

Ignite VSD alpha CI 取り付け説明書

14) コイルハーネスコネクターを外してください。



装着はゴルフVをモデルとしていま  
すので、その他の車種に取り付け  
を行なう場合には装着位置が異なり、  
ますのでご了承ください。

15) コイルハーネス固定ブラケットを一旦外してください。



16) Ignite VSD **alpha 16v** ハーネスをコイルハーネス裏側より取り出し、コイルとハーネスコネクターの間に  
割り込ませてください。



EGRハーネスなどのコイルハーネス以外のハーネスが無理に引っばられ  
ないようにハーネスの取り回しを変えてください。



17) 付属の12mmアルミカラーと6X25ボルトを使用してコイルハーネスを固定してください。



18) 注意: 下部配管には固定しないでください。

No4



19) Ignite VSD **alpha** CI 本体にステーを貼り付けてください。

**本体脱落防止の為、次の2点は必ず守ってください。**

(19-1) Ignite VSD alpha CI 本体やステーから油分・水分を取り除く為、パーツクリーナーやアルコールで脱脂を行なってください。

(19-2) Ignite VSD alpha CI 本体やステーが冷えている場合にはドライヤーなどで暖めてから両面テープを貼ってください。



20) 本体を固定してください。

取り付け位置は装着例です。



21) 同色のハーネスをそれぞれ接続してください。

コネクターは ” カチッ ” と音がするまでしっかりと入れてください。

22) 黒ハーネスをバッテリーのマイナスターミナルに取り付けてください。



23) 余ったハーネスは付属のタイラップにてまとめてください。

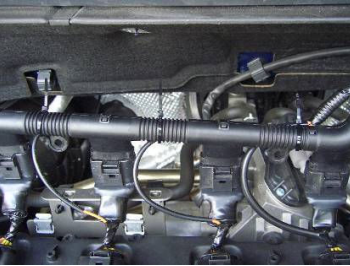

24) エンジンを始動し、異常のない事を確認して完成です。

※VSDハーネスの赤色は使用しません。

※ Ignite VSD alpha CI の接続方法

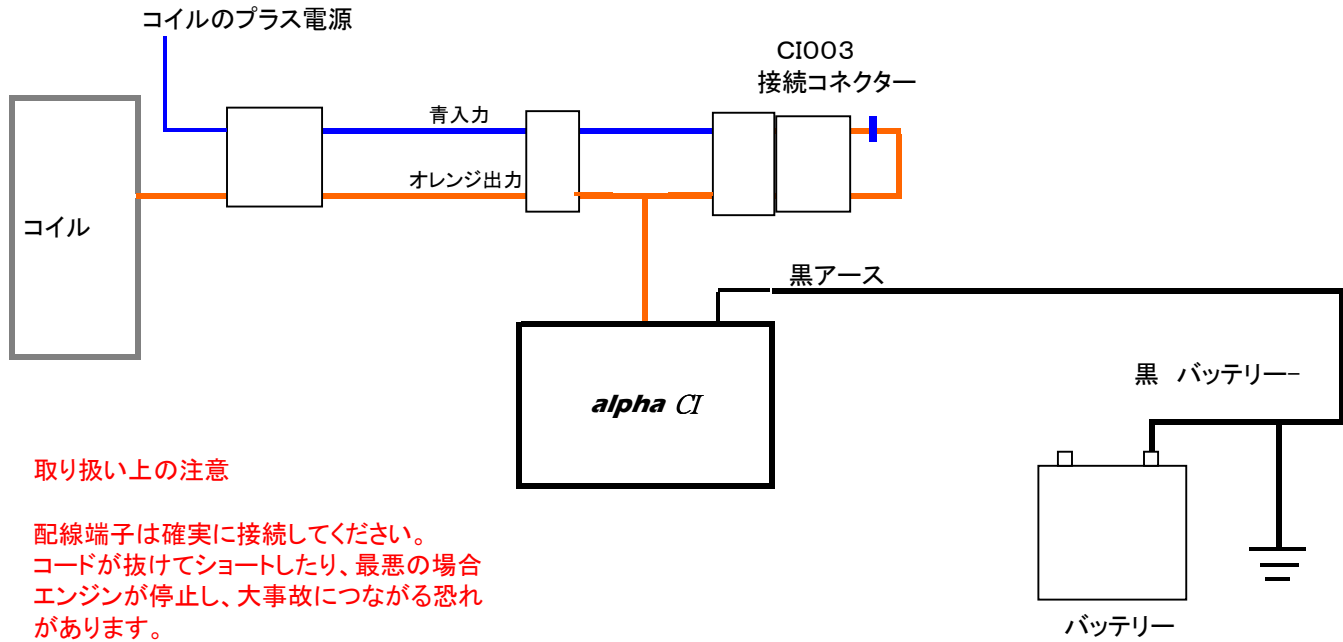

**取り扱い上の注意**

配線端子は確実に接続してください。  
コードが抜けてショートしたり、最悪の場合  
エンジンが停止し、大事故につながる恐れ  
があります。

※ Ignite VSD alpha 16VとIgnite VSD alpha CI 品番CI002の同時装着方法

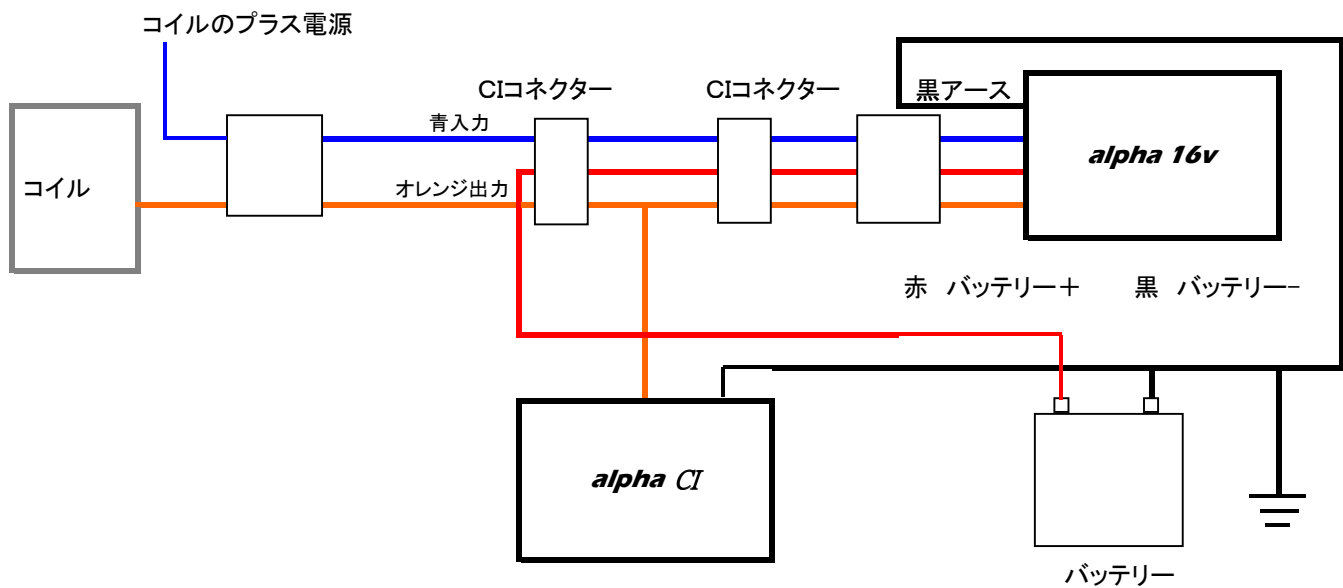

**重要事項**  
本体内部に水分の混入の形跡がある場合には、保障対象外となりますのでお取付位置には十分ご注意ください。