

スバル レガシィBP・BL・BR・BM型 Ignite VSD **alpha 16v** & Ignite VSD **alpha CI** 取り付け説明書

使用工具 コンビネーションレンチ、ラチェットレンチ、ドライバー、パーツクリーナ、ウエス
 構成部品 VH031ハーネス 1本、黒ハーネス 60cm 1本、6X12フランジボルト 2本、
 150mmタイラップ 10本、VH031取り付け説明書 1部

このハーネスを使用して、旧ギボシ端子タイプの Ignite VSD alpha 16Vをお取付けの場合、品番 **CI004**が別途必要となります。

(1)から(11)までは Ignite VSD alpha 16V の取り付け説明となります。

(12)から(20)までは Ignite VSD alpha CI の取り付け説明となります。

1)バッテリーのマイナス端子を外してください。



取り付け位置はNA車・ターボ車で異なります。装着例はNA車
BL9/BP9はDOHCのみの対応
BM9/BR9は全車対応

2)本体を固定する位置を決め、Ignite VSD alpha 16v 本体にステアを貼り付けてください。



本体脱落防止の為、次の2点は必ず守ってください。

(2-1)Ignite VSD alpha 16v 本体やステアから油分・水分を取り除く為、
 パーツクリーナやアルコールで脱脂を行なってください。

(2-2)Ignite VSD alpha 16v 本体やステアが冷えている場合にはドライ
 ヤーなどで暖めてから両面テープを貼ってください。

**本体をエンジンに固定することは振動などで内部回路を破損
 する恐れがありますので必ずボディ側に貼り付けてください。**

3)Ignite VSD alpha 16v 本体を固定してください。



エンジンルームの可動部分やその他に接触
 していないことを確認してください。

取り付け位置は装着例です。

4)54ピンのコネクタを外してください。

NA車はエアクリナー左側、ターボ車はインタークーラー右側にあります。



4気筒NA車



ターボ車



6気筒NA車

5)VSDハーネスのコネクタを既存コネクタの間に割り込ませてください。

注意:コネクタロックがしっかり掛かっていることを確認してください。

6)配線図に従い、同色のハーネスをそれぞれ接続してください。

コネクタは ” カチッ ” と音がするまでしっかりと入れてください。

7)赤ハーネスの片側をバッテリーのプラス端子に接続してください。



8)ボディにアース用ハーネスを接続してください。

No2



9) 付属のタイラップを使用しハーネスを固定してください。(余ったハーネスはまとめてください。)

注意 配線のショート事故を防止する為、必要に応じハーネスを市販のコルゲートチューブなどで保護してください。



10) イグニッションキーをONにしてIgnite VSD *alpha 16v* 本体のLEDが点灯している事を確認してください。
(この時点ではエンジンは始動しないでください。)



その他注意事項

エンジン始動時などバッテリー電圧が一時的に低下した場合やバッテリーが弱っている場合には本体16V回路に過電流が流れ、一時的にLEDランプが消灯する場合がありますが本体の異常ではありません。この場合にはセルモーターや本体保護の為、バッテリーの交換をしてください。

なお、LEDが消灯したままの場合には、本体の異常が考えられますので、お買い上げいただきました販売店様にご相談ください。

11) エンジンを始動し、異常のない事を確認して完成です。

※ Ignite VSD *alpha 16v* 接続方法

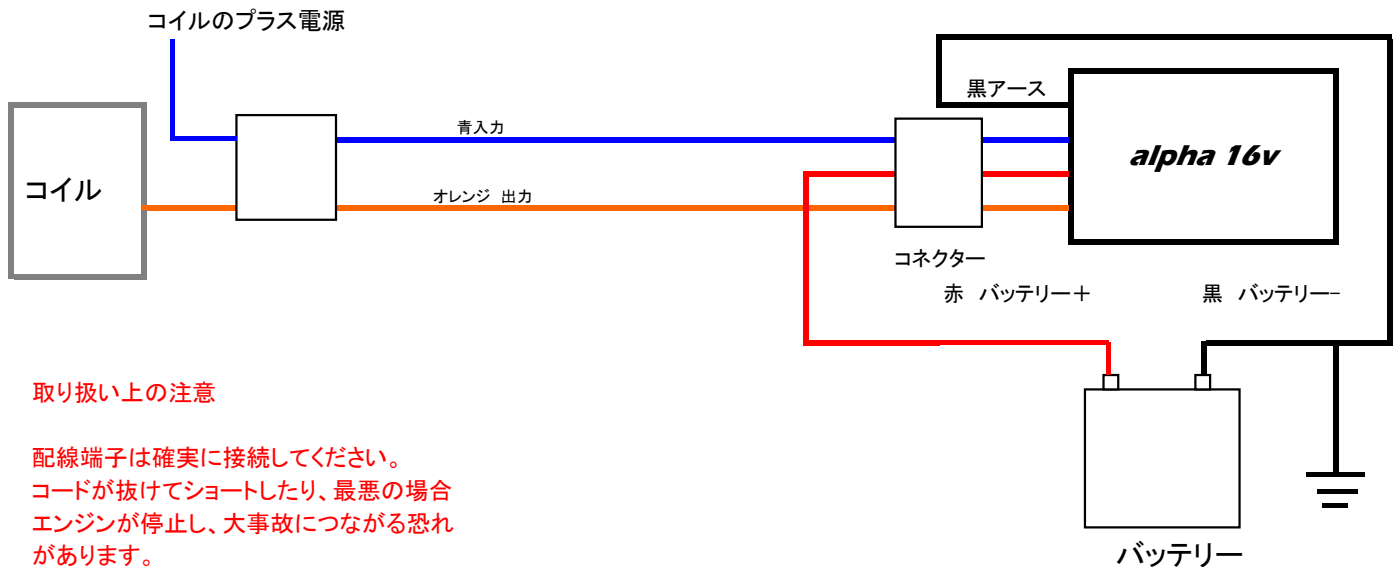

取り扱い上の注意

配線端子は確実に接続してください。
コードが抜けてショートしたり、最悪の場合
エンジンが停止し、大事故につながる恐れ
があります。

alpha16vのアースはなるべくバッテリーのマイナス端子に接続してください。
お車の種類によっては不可能な場合も有りますのでその場合はアースポイント
へ接続してください。

重要事項

本体内部に水分の混入の形跡がある場合には、保障対象外となりますのでお取付位置には十分ご注意くださいようお願いいたします。

T.M.WORKS

12) バッテリーのマイナス端子を外してください。



13) 本体を固定する位置を決め、Ignite VSD **alpha** CI本体にステーを貼り付けてください。



本体脱落防止の為、次の2点は必ず守ってください。

(13-1) Ignite VSD alpha CI 本体やステーから油分・水分を取り除く為、パーツクリーナーやアルコールで脱脂を行なってください。

(13-2) Ignite VSD alpha CI 本体やステーが冷えている場合にはドライヤーなどで暖めてから両面テープを貼ってください。

本体をエンジンに固定することは振動などで内部回路を破損する恐れがありますので必ずボディ側に取り付けてください。

14) Ignite VSD **alpha** CI本体を固定してください。

15) 54ピンのコネクタを外してください。

NA車はエアクリナー左側、ターボ車はインタークーラー右側にあります。



4気筒NA車



ターボ車



6気筒NA車

16) VSDハーネスのコネクタを既存コネクタの間に割り込ませてください。

注意: コネクタロックがしっかり掛かっていることを確認してください。

17) 配線図に従い、同色のハーネスをそれぞれ接続してください。

コネクタは ” カチッ ” と音がするまでしっかりと入れてください。

18) 黒ハーネスをボディにアースしてください。

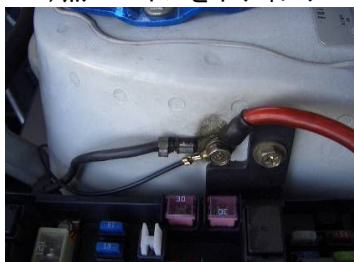

19) 付属のタイラップを使用しハーネスを固定してください。(余ったハーネスはまとめてください。)

注意 配線のショート事故を防止する為、必要に応じハーネスを市販のコルゲートチューブなどで保護してください。

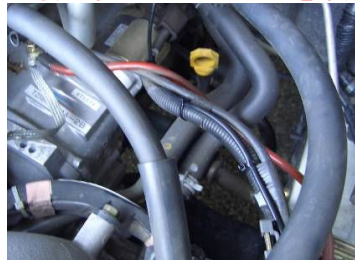

20) エンジンを始動し、異常のない事を確認して完成です。

※VSDハーネスの赤色は使用しません。

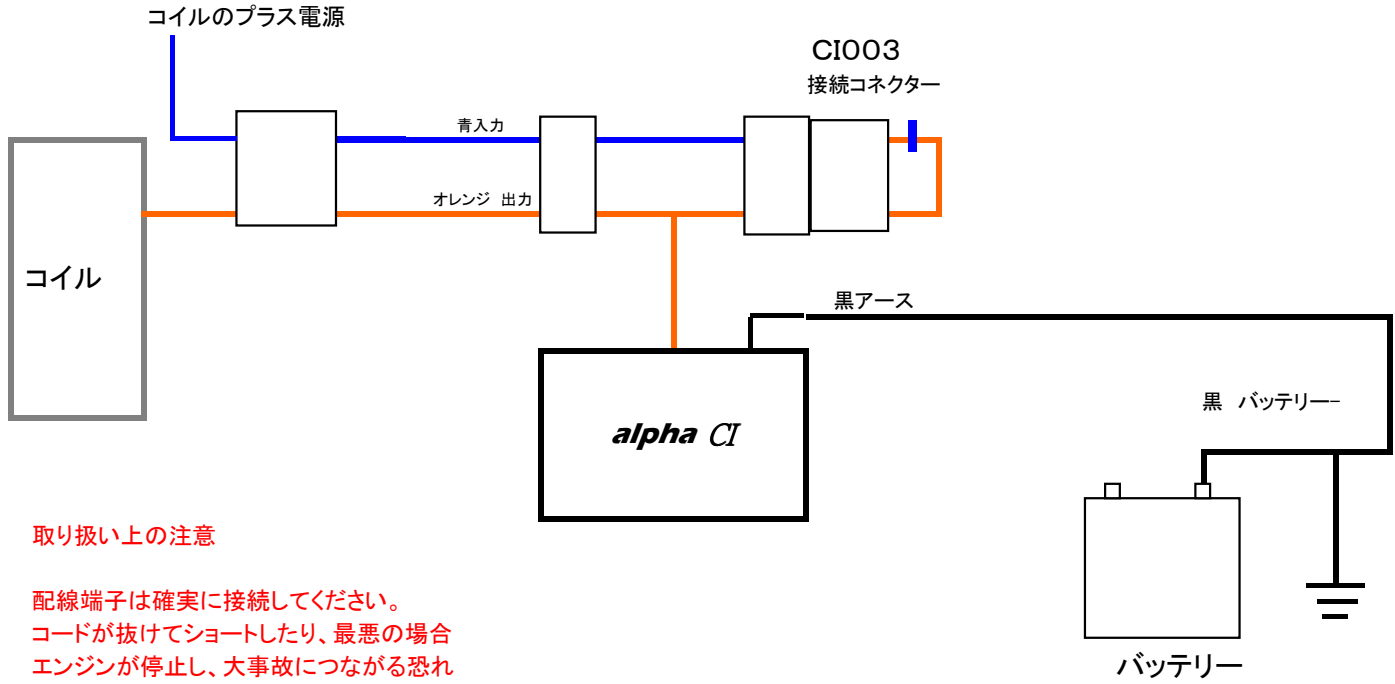

取り扱い上の注意

配線端子は確実に接続してください。
コードが抜けてショートしたり、最悪の場合
エンジンが停止し、大事故につながる恐れ
があります。

※ Ignite VSD alpha 16VとIgnite VSD alpha CI 品番CI002の同時装着方法

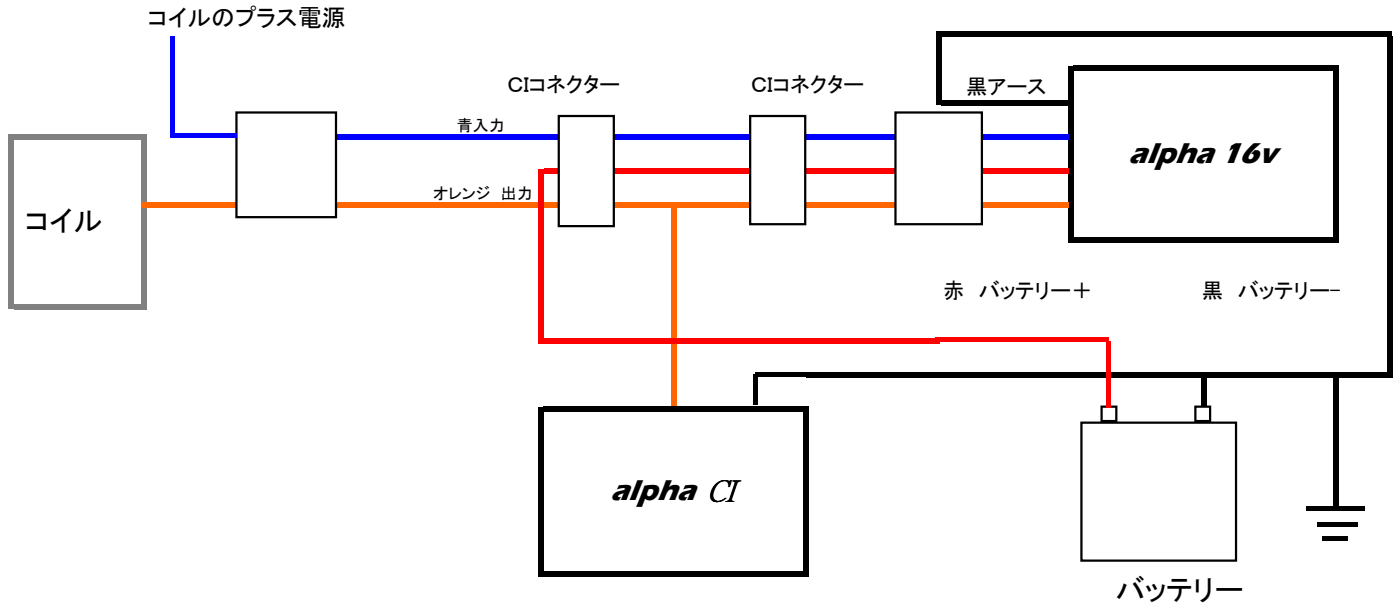

重要事項

本体内部に水分の混入の形跡がある場合には、保障対象外となりますのでお取付位置には十分ご注意くださいようお願いいたします。