

**VW ゴルフVGTI・GTX・AUDI A3・A4 2.0T Ignite VSD *alpha 16v* & Ignite VSD *alpha CI* 取り付け説明書**

商品内容 VH032ハーネス本体 1本、黒ハーネス 60cm 1本、150mmタイラップ 15本、VH032S-A 1個、VH032S-B 1個  
 延長ハーネス 73cm 2本、6X12フランジボルト 1個、6mmフランジナット 1個、VH032取り付け説明書 1部  
 ギボシ端子オス、メスセット 各4個

使用工具 コンビネーションレンチ、ラチェットレンチ、ドライバー、ウエス、パーツクリーナー、ビニールテープ、ギボシ圧着工具

このハーネスを使用して、旧ギボシ端子タイプの Ignite VSD alpha 16Vをお取付けの場合、品番 C1004が別途必要となります。

(1)から(16)までは Ignite VSD alpha 16V の取り付け説明となります。

(17)から(31)までは Ignite VSD alpha CI の取り付け説明となります。

1)エアクリーナBOXを取り外してください。



装着はゴルフVGTIをモデルとしていますので、その他の車種に取り付けを行なう場合には装着位置が異なり、ますのでご了承ください。

2)ブーストセンサーのコネクター2個を外し、コイルハーネス固定ブラケットを外してください。

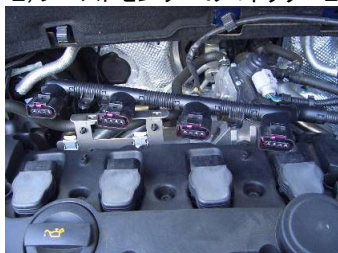

3)コイルコネクター移動のため、ブーストセンサーのハーネスを付属の延長ハーネス及びギボシ端子を使用して延長してください。

**注意:切断前にコネクターの取り付け位置及びハーネスの色を再度確認してください。**



**注意!**

車両側ハーネスが細く、ギボシ圧着部分が抜ける恐れがありますので、半田付けする事を推奨します。

ブーストセンサーハーネスですので接触不良が原因で、正常動作をしなくなる可能性があります。

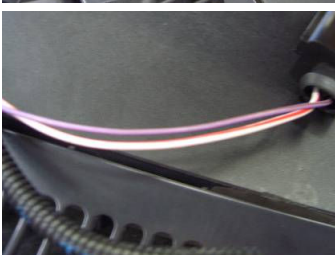

**注意:ギボシ圧着後外れ防止のためビニールテープで巻いてください。**



4)ブーストセンサーコネクターを取り付けてください。



- 5)ハーネスの長い順に1・2・3・4番の順で左からコイルに差し込んでください。  
また、エアクリーナBOXとの干渉を防ぐため、タイラップにてハーネスをまとめてください。

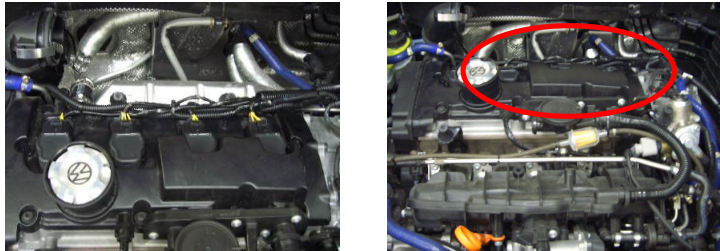

- 6) VH032コネクタを反転し、バッテリーとエンジンの間に移動します。

**注意: ハーネスを反転する際に、エアクリーナBOXとの干渉をなくすため、水冷チューブの下側を通してください。**

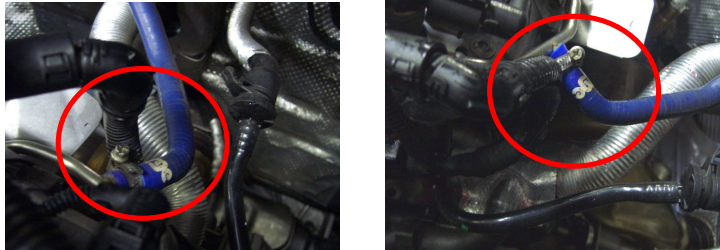

この状態では干渉する

この状態にしてください

- 7)コイルコネクタに奥から短い順でVH032ハーネスコネクタを差し込んでください。



- 8) VH032S-Aを付属の6X12ボルトとナットにて固定してください。



- 9) バッテリー固定ボルトを一旦外し、VH032S-Aを共締めしてください。

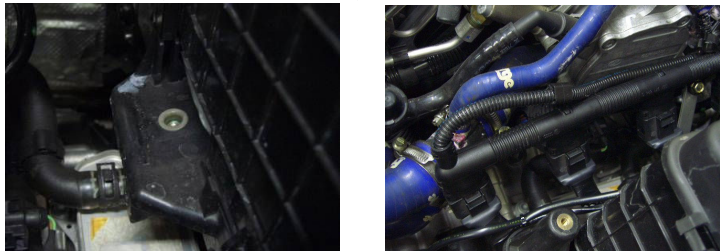

- 10) Ignite VSD **alpha 16v** 本体にステーを貼り付けてください。

**本体脱落防止の為、次の2点は必ず守ってください。**

(10-1) Ignite VSD alpha 16v 本体やステーから油分・水分を取り除く為、パーツクリーナーやアルコールで脱脂を行なってください。

(10-2) Ignite VSD alpha 16v 本体やステーが冷えている場合にはドライヤーなどで暖めてから両面テープを貼ってください。



- 11) VH032S-Bと付属の黒線のアースターミナルを共締めしてください。





13) 赤ハーネスの片側をバッテリーのプラスターミナルに取り付けてください。



14) 同色のハーネスをそれぞれ接続し、余ったハーネスは付属のタイラップにてまとめてください。



15) イグニッションキーをONにしてIgnite VSD **alpha 16v** 本体のLEDが点灯している事を確認してください。  
(この時点ではエンジンは始動しないでください。)



16) エアクリーナBOXを取り付け、エンジンを始動し、異常のない事を確認して完成です。

**その他注意事項**

エンジン始動時などバッテリー電圧が一時的に低下した場合やバッテリーが弱っている場合には本体16V回路に過電流が流れ、一時的にLEDランプが消灯する場合がありますが本体の異常ではありません。この場合にはセルモーターや本体保護の為、バッテリーの交換をしてください。  
LEDが消灯したままの場合には、本体の異常が考えられますので、お買い上げいただきました販売店様にご相談ください。

※ Ignite VSD alpha 16v 接続方法

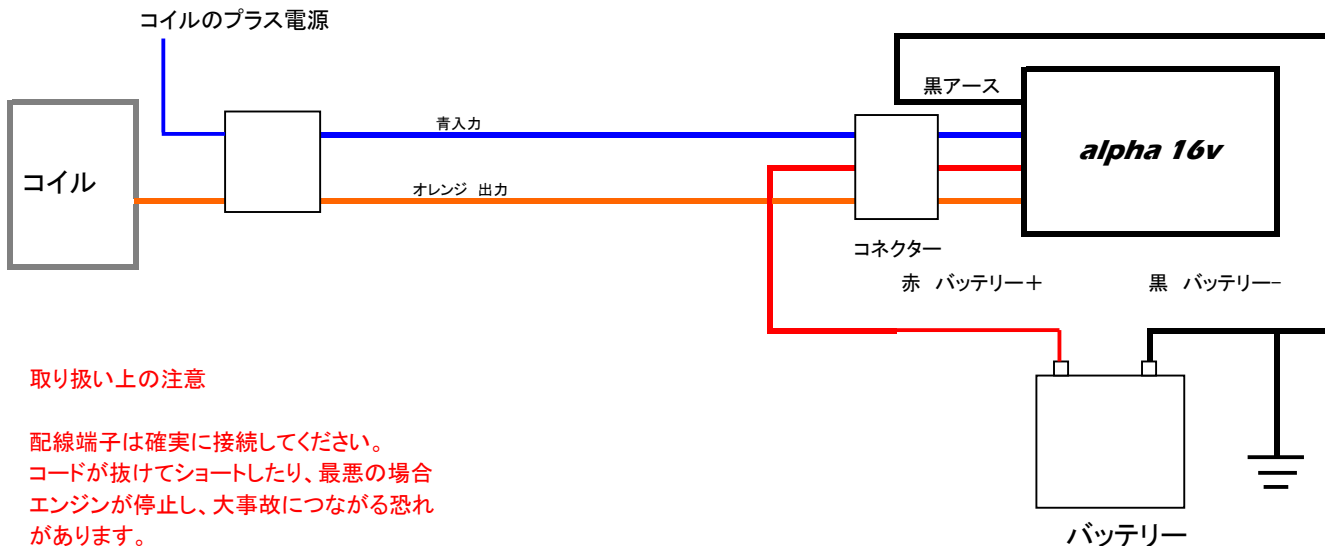

**取り扱い上の注意**

配線端子は確実に接続してください。  
コードが抜けてショートしたり、最悪の場合エンジンが停止し、大事故につながる恐れがあります。

alpha16vのアースはなるべくバッテリーのマイナス端子に接続してください。  
お車の種類によっては不可能な場合も有りますのでその場合はアースポイントへ接続してください。

17) エアクリーナBOXを取り外してください。



装着はゴルフV GTIをモデルとしていますが、その他の車種に取り付けを行なう場合には装着位置が異なり、ますのでご了承ください。

18) ブーストセンサーのコネクター2個を外し、コイルハーネス固定ブラケットを外してください。



19) コイルコネクター移動のため、ブーストセンサーのハーネスを付属の延長ハーネス及びギボシ端子を使用して延長してください。

**注意: 切断前にコネクターの取り付け位置及びハーネスの色を再度確認してください。**

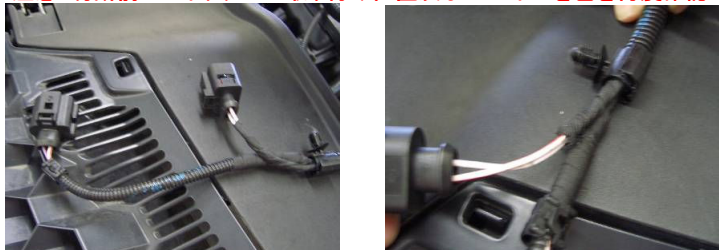

**注意!**

車両側ハーネスが細く、ギボシ圧着部分が抜ける恐れがありますので、半田付けする事を推奨します。

ブーストセンサーハーネスですので接触不良が原因で、正常動作をしなくなる可能性があります。



**注意: ギボシ圧着後外れ防止のためビニールテープで巻いてください。**



20) ブーストセンサーコネクターを取り付けてください。



21) ハーネスの長い順に1・2・3・4番の順で左からコイルに差し込んでください。

また、エアクリーナBOXとの干渉を防ぐため、タイラップにてハーネスをまとめてください。

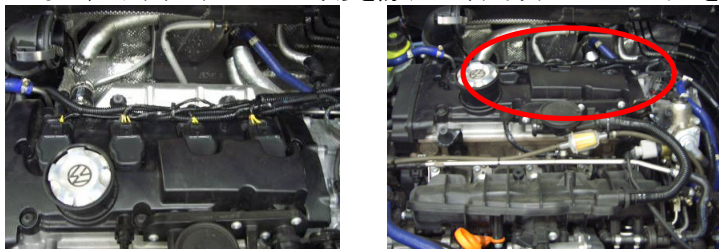

22) VH032コネクタを反転し、バッテリーとエンジンの間に移動します。

No5

**注意: ハーネスを反転する際に、エアクリーナBOXとの干渉をなくすため、水冷チューブの下側を通してください。**

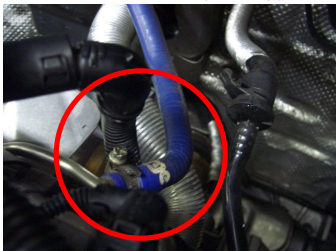

この状態では干渉する



この状態にしてください

23) コイルコネクタに奥から短い順でVH032ハーネスコネクタを差し込んでください。



24) VH032S-Aを付属の6X12ボルトとナットにて固定してください。

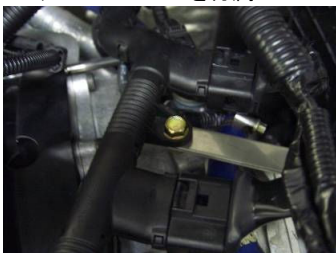

25) バッテリー固定ボルトを一旦外し、VH032S-Aを共締めしてください。



26) Ignite VSD **alpha 16v** 本体にステーを貼り付けてください。

**本体脱落防止の為、次の2点は必ず守ってください。**

(26-1) Ignite VSD alpha 16v 本体やステーから油分・水分を取り除く為、パーツクリーナーやアルコールで脱脂を行なってください。

(26-2) Ignite VSD alpha 16v 本体やステーが冷えている場合にはドライヤーなどで暖めてから両面テープを貼ってください。



27) Ignite VSD alpha CI 本体を固定してください。

28) 配線図に従い、同色のハーネスをそれぞれ接続してください。

**コネクタは ” カチッ ” と音がするまでしっかりと入れてください。**

29) 黒ハーネスをボディアース又はバッテリーのマイナスターミナルに接続してください。

30) ハーネス類がファンベルトやスロットルワイヤーなどに接触しないよう付属のタイラップで固定してください。

**注意 配線のショート事故を防止する為、必要に応じハーネスを市販のコルゲートチューブなどで保護してください。**

31) エアクリーナBOXを取り付け、エンジンを始動し、異常のない事を確認して完成です。

※VSDハーネスの赤色は使用しません。

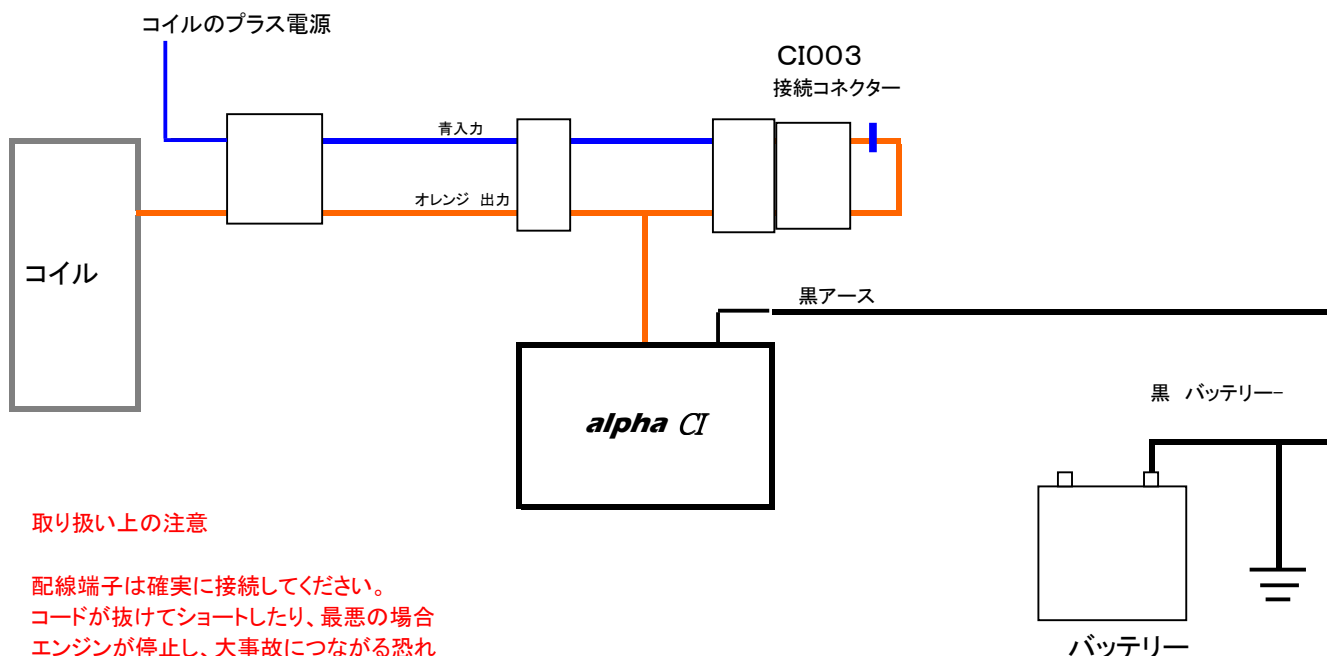

取り扱い上の注意

配線端子は確実に接続してください。  
コードが抜けてショートしたり、最悪の場合  
エンジンが停止し、大事故につながる恐れ  
があります。

※ Ignite VSD alpha 16VとIgnite VSD alpha CI 品番CI002の同時装着方法

